

## SD-400不銹鋼伸縮接頭

### 特性：

- 伸縮囊：這是伸縮接頭最重要的一部份，以OMEGA曲線加工成型，板厚均勻，無局部應力集中的缺點，大幅地提高了伸縮使用次數。
- 限制螺桿：為延長伸縮接頭的使用壽命，使伸縮量不超過限度，造成不必要的損壞。(裝置前，螺絲緊鎖以固定中心線及長度，裝置完成後，並須鬆開螺絲如圖示)
- SD-400型伸縮接頭，係由 SUS321 不銹鋼多層鋼板結構而成，具有較低的彈性係數及耐高壓、高溫的特點，及適用於熱媒管路等高溫流體的熱膨脹吸收，並能提供較長的伸縮壽命。

### 主要用途：

- 各種空調配管、消防配管、蒸氣配管。
- 一般工廠配管。
- 防止泵浦、空氣壓縮機聯結管路的振動。

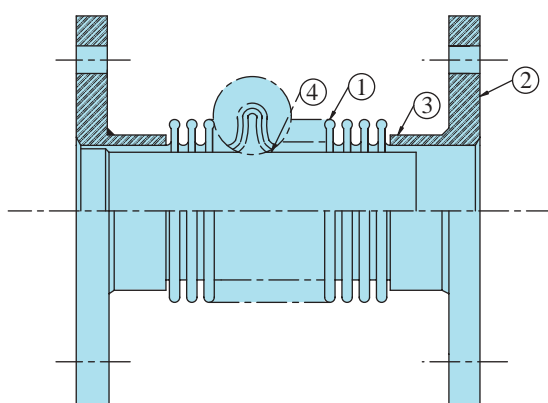

法蘭可選擇JIS、B.S.、DIN、ANSI規格

ITEM	PARTS	MATERIAL	REMARK
1	BELLOWS	SUS321	SUS316/321
2	FLANGE	SS400	SUS304
3	TUBE END	STPG-38	SUS304
4	INTERNAL SLEEVE	SUS304	SUS316
5	TIE RODS(SG型)	S25C	

口徑		總長度 mm	伸縮囊			伸縮量		反作用力 Kg	工作壓力 Kg/cm <sup>2</sup>
mm	Inch		外徑 mm	山數	層數				
40	1 1/2	350	58	32	2	10	-40	75	25
50	2	350	76	24	2	10	-40	110	25
65	2 1/2	350	92	20	2	10	-40	261	25
80	3	350	106	20	2	10	-40	205	25
100	4	350	133	16	2	10	-40	303	25
125	5	350	163	15	2	10	-40	630	25
150	6	350	190	14	2	10	-40	1154	25
200	8	350	252	13	3	10	-40	1905	25
250	10	350	315	12	3	10	-40	1932	25
300	12	350	366	12	3	10	-40	2353	25
350	14	350	395.9	11	2	10	-40	1096	10
350	14	350	398.1	9	4	10	-40	2192	25
400	16	350	460	9	2	10	-40	1345	10
400	16	350	462.8	9	4	10	-40	2689	25
500	20	350	561.6	9	2	10	-40	1661	10
500	20	350	564	9	4	10	-40	3322	25
550	22	350	607	9	2	10	-40	1811	10
600	24	350	663.2	9	2	10	-40	1978	10
600	24	350	666	9	4	10	-40	3956	25