

SD-150不銹鋼伸縮接頭

特性：

- 伸縮囊：這是伸縮接頭最重要的一部份，以 OMEGA 曲線加工成型，板厚均勻，無局部應力集中的缺點，大幅地提高了伸縮使用次數。
- 液接面與管體同材質一體成型：無焊接點，可消除焊接所造成的粒界腐蝕。
- 內筒：使用內筒的目的存於防止管中流體流經伸縮股時造成擾流現象，並降低壓力損失及防止伸縮囊因扭曲而破壞伸縮接頭。
- 限制螺桿：為延長伸縮接頭的使用壽命，使伸縮量不超過限度，造成不必要的損壞。(裝置前，螺絲緊鎖以固定中心線及長度，裝置完成後，並須鬆開螺絲如圖示)

主要用途：

- 各種空調配管、消防配管、蒸氣配管。
- 一般工廠配管。
- 防止泵浦、空氣壓縮機聯結管路的振動。

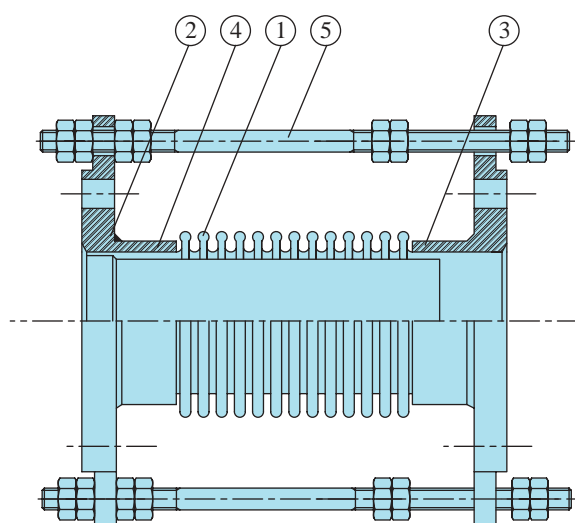

ITEM	PARTS	MATERIAL	REMARK
1	BELLOWS	SUS304	SUS316/321
2	FLANGE	SS400	SUS304
3	INTERNAL SLEEVE	SUS304	SUS316
4	TUBE END	SS400	SUS304
5	TIE RODS	S25C	

工作壓力：10 Kg/cm²(150PSI)

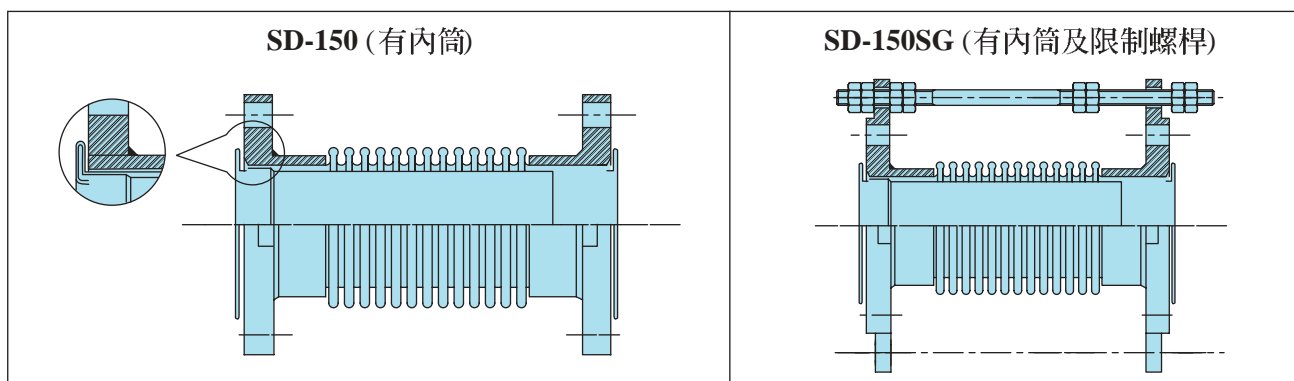

口徑		總長度 mm	伸縮囊		伸縮量 mm		反作用力 Kg	流體面積 cm ²
mm	Inch		外徑 mm	山數	+	-		
40	1 1/2	300	60	32	+ 10	- 40	150	22.2
50	2	300	77	24	+ 10	- 40	180	34.5
65	2 1/2	300	92	20	+ 10	- 40	280	52.5
80	3	300	108	20	+ 10	- 40	260	71.2
100	4	300	133	16	+ 10	- 40	280	110.5
125	5	300	164	15	+ 10	- 40	400	168.7
150	6	300	191	14	+ 10	- 40	530	233.9
200	8	300	254	13	+ 10	- 40	650	389.1
250	10	300	295	12	+ 10	- 40	750	592.2
300	12	300	345	12	+ 10	- 40	850	829.7