

JH 型懸吊式避震器

特性：

- 結構輕巧堅固，可承受高荷重。
- 懸吊外框採多層防銹烤漆，並通過鹽霧試驗測試，防銹效果優良。
- 彈簧座防滑設計。
- 彈簧採低自然頻率值設計。
- 能有效隔絕因振動所引起的低頻噪音。
- SL型號高度空間便於組裝。

主要用途：

- 吊掛式空調箱。
- 小型排送風機。

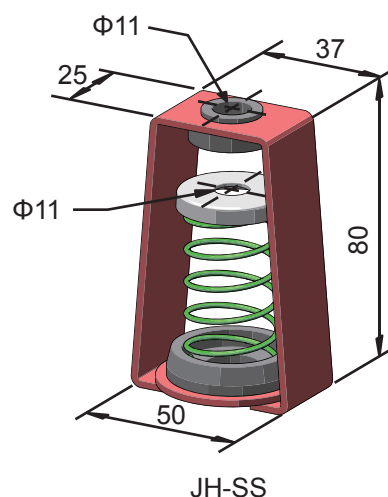
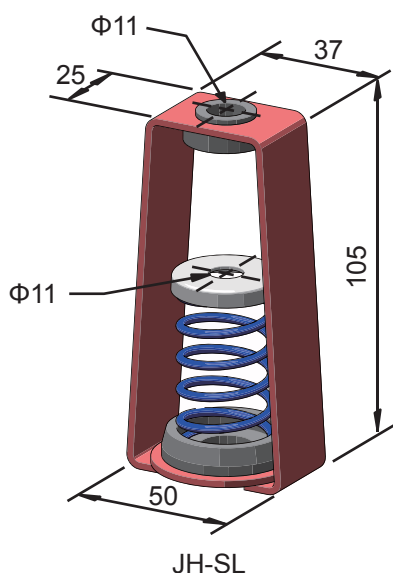
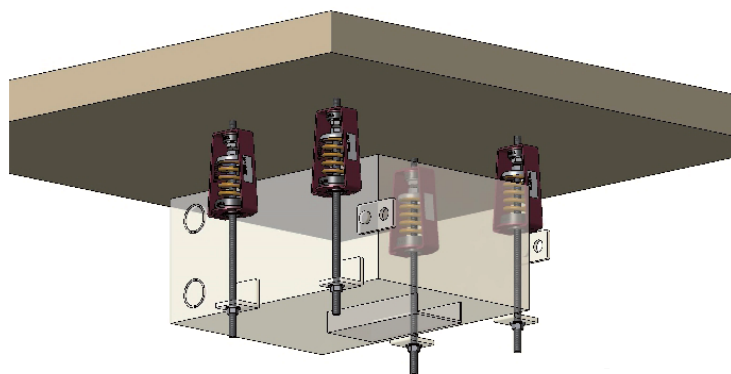

型號	荷重範圍 Kg	彈性係數 Kg/mm	額定撓度 mm	彈簧顏色
JH-015-SS	10 ~ 15	0.6	25	藍
JH-025-SS	15 ~ 25	1.0	25	深綠
JH-015-SL	10 ~ 15	0.6	25	藍
JH-025-SL	15 ~ 25	1.0	25	深綠