

## JH 型懸吊式避震器

### 特性：

- 採用C.R.防震橡膠，使用壽命長。
- 防震橡膠特殊外形設計，低或重荷重時仍可維持防振效果。
- 懸吊外框採電鍍處理，並經鹽霧處理試驗測試，防銹能力佳。
- 能有效隔絕因振動所引起的低頻噪音。



### 主要用途：

- 吊掛式空調箱、排送風機。
- 各型風吊管。
- 各類水管吊管。
- 各類吊掛式HVAC設備。

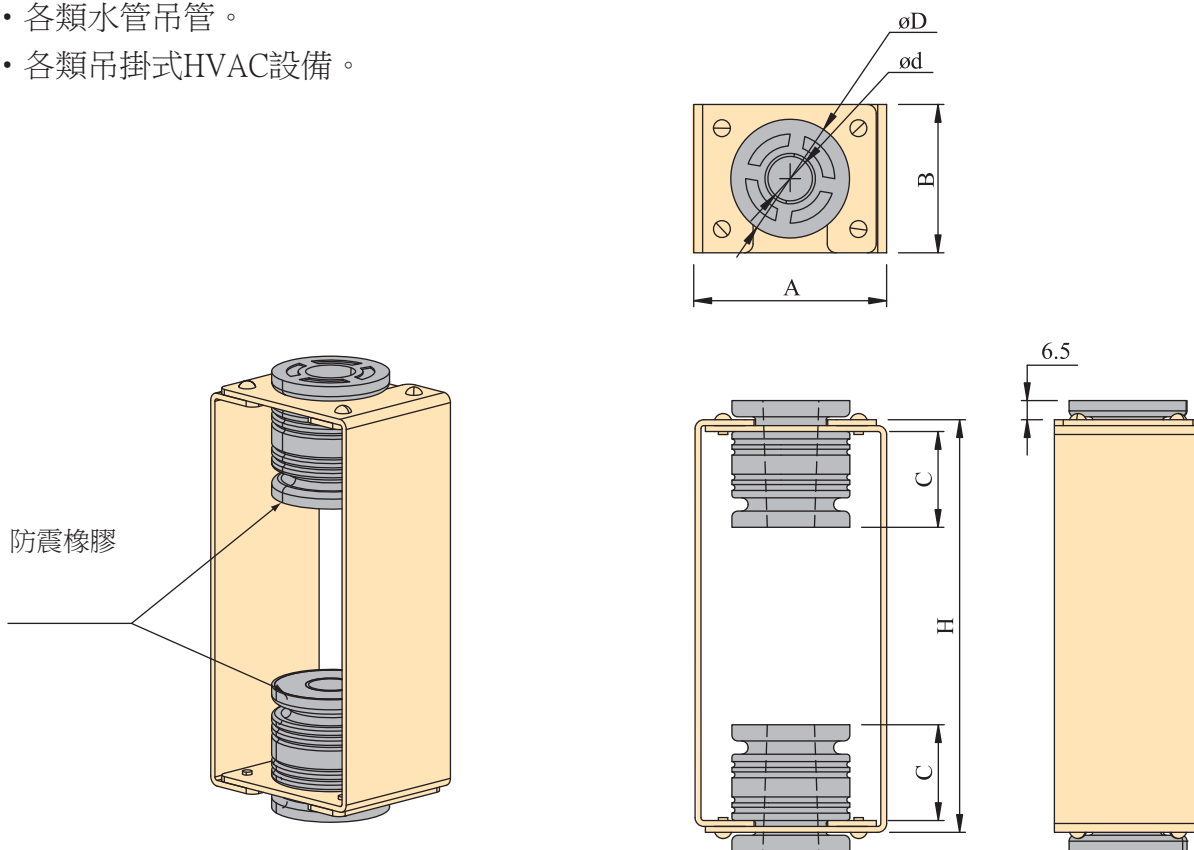

型號	尺寸(mm)						荷重範圍 kg
	A	B	C	H	øD	ød	
JH-050-E	55	45	30	110	30	11	30~60
JH-120-E	65	50	33	140	40	15	60~150
JH-200-E	70	60	33	140	50	15	150~230
JH-350-E	80	60	33	140	60	15	230~350