

## JH 型懸吊式避震器

### 特性：

- 首創輕荷重、大壓縮量及低自然頻率設計。
- 採用C.R.防震橡膠，使用壽命長。
- 防震橡膠專利外形設計，可隨荷重變化；調整變形量空間，保持優異的防振效果。
- 懸吊外框採電鍍處理，並經鹽霧處理試驗測試，防銹能力佳。
- 能有效隔絕因振動所引起的低頻噪音。

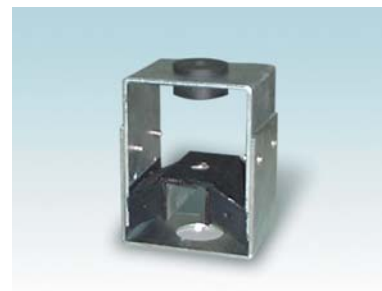

### 主要用途：

- 各類輕荷重吊掛設備。
- 吊掛式空調箱、排送風機。
- 各型風吊管、水管吊架。
- 各類吊掛式HVAC設備。

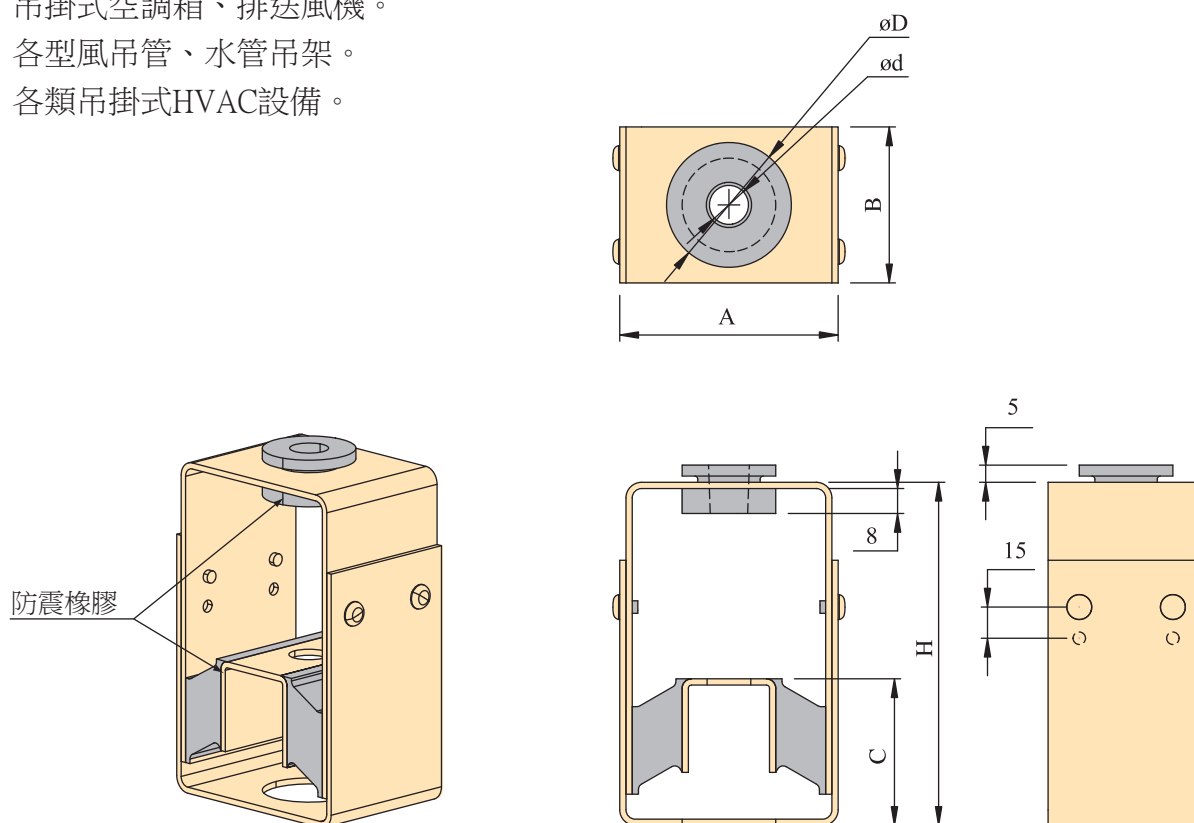

型號	尺寸(mm)						荷重範圍 kg
	A	B	C	H	øD	ød	
JH-030-A	70	40	32	85	28	11	10~30
JH-060-A	70	50	37	90	28	11	30~60
JH-100-A	70	50	45	110	28	11	60~100