

# 氣墊式 暨鋼索式避震器

[www.jsc.com.tw](http://www.jsc.com.tw)



**兆山辰** 精密科技股份有限公司  
JSC Scientific Controls Co., Ltd.

ISO-9001國際品保認證

## SA 型氣墊式避震器

### 特性：

- 氣壓式防振裝置，符合JISD-4101氣墊耐壓試驗標準。
- 自然頻率3Hz~5Hz，最大使用壓力4.5 kg/cm<sup>2</sup>。
- 本體採用Neoprene Rubber，一體成型氣密性佳。
- 防振效果極高，一般設備效率可達97%以上。
- 荷重範圍 50~9000 kg。
- SAP型附加防油帽，防止一般油污腐蝕。



### 主要用途：

- 一般沖床、空壓機、冰水主機，泵浦。

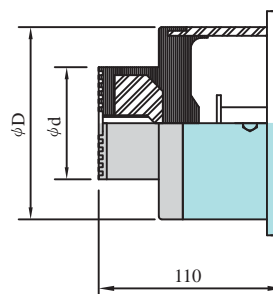
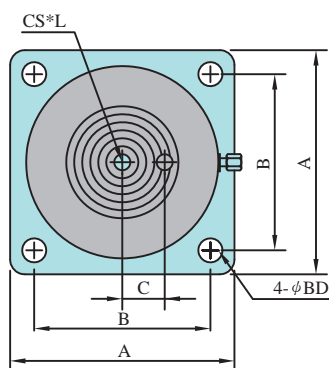
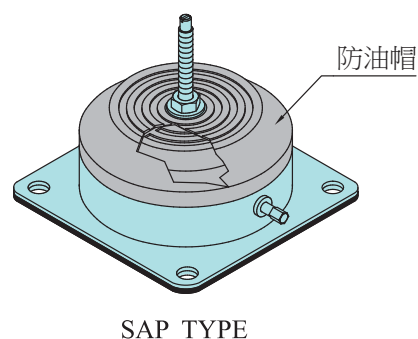
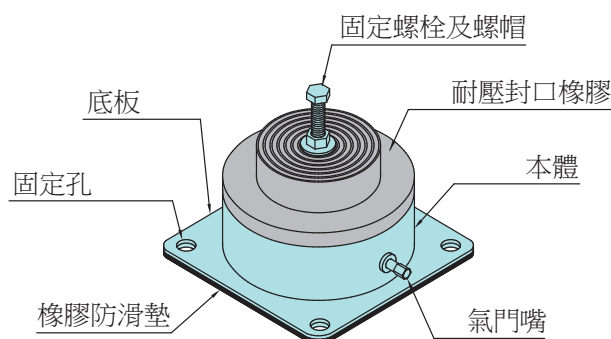

型號	尺寸 (mm)						荷重 (Kgs)		固定螺栓 CS*L	
	A	B	C	φD	φd	φBD	Min	Max	SA	SAP
JSC-100-SA,SAP	125	100	0	100	50	12	50	100	M10-40L	*
JSC-200-SA,SAP	125	100	0	100	60	12	100	200	M12-50L	*
JSC-400-SA,SAP	160	125	0	138	90	12	200	400	M12-50L	*
JSC-700-SA,SAP	200	160	0	164	110	12	400	700	M12-50L	*
JSC-900-SA,SAP	220	180	0	191	132	14	700	900	M16-60L	M16-110L
JSC-1200-SA,SAP	250	200	0	212	150	14	900	1200	M16-60L	M16-110L
JSC-1600-SA,SAP	300	250	0	263	190	14	1200	1600	M16-60L	M16-110L
JSC-2000-SA,SAP	350	300	0	314	240	14	1600	2000	M16-60L	M16-110L
JSC-2800-SA,SAP	400	350	90	353	270	16	2000	2800	M20-100L	M20-150L
JSC-3500-SA,SAP	500	450	90	412	330	16	2800	3500	M20-100L	M20-150L
JSC-6000-SA,SAP	530	470	125	502	390	20	3500	6000	M24-100L	M24-150L
JSC-9000-SA,SAP	630	570	150	602	490	20	6000	9000	M24-100L	M24-150L

## SB 型氣墊式避震器

### 特性：

- 氣壓式防振裝置，配合油壓阻尼筒設計。
- 適用於衝擊振動之消除，高速沖床專用。
- 低自然頻率值設計，防振效果佳。
- 使用Neoprene Rubber材質，耐候性佳使用壽命長。
- 防油帽設計，具抗油性可防止一般油污腐蝕。
- 內部設計阻尼機構可有效避免共振現象。
- 自然頻率3Hz~5Hz，最大使用壓力4.5 kg/cm<sup>2</sup>，阻尼係數 0.12~0.13。
- 符合JISD-4101氣墊耐壓試驗標準。

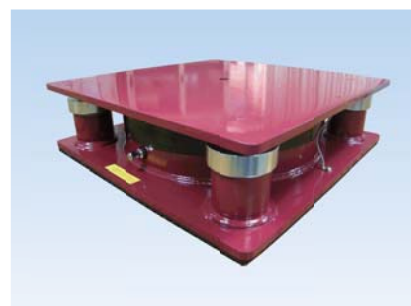

### 主要用途：

- 沖床、往復式空壓機、油壓裁斷機、剪床、洗濯機。

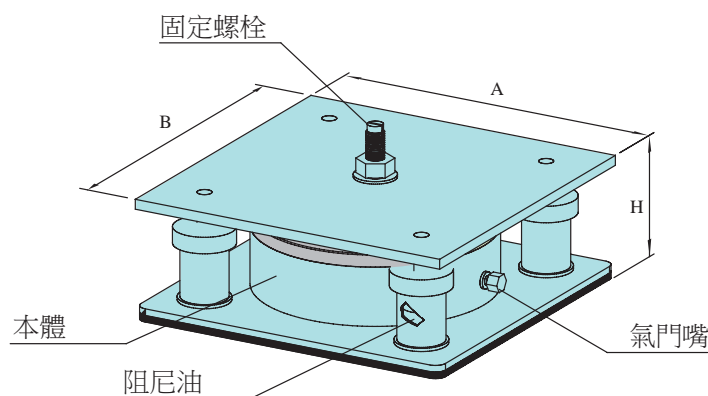

型號	尺寸(mm)			荷重(Kgs)		自然頻率(Hz)	固定螺栓 CS*L
	A	B	H	Min	Max		
JSC-400-SB	235	235	120	200	400	3~5	M12-105L
JSC-700-SB	260	260	120	400	700	3~5	M12-105L
JSC-900-SB	270	270	120	700	900	3~5	M16-110L
JSC-1200-SB	300	300	120	900	1200	3~5	M16-110L
JSC-1600-SB	350	350	120	1200	1600	3~5	M16-110L
JSC-2000-SB	400	400	120	1600	2000	3~5	M16-110L
JSC-2800-SB	450	450	120	2000	2800	3~5	M20-150L
JSC-3500-SB	500	500	120	2800	3500	3~5	M20-150L
JSC-6000-SB	575	575	120	3500	6000	3~5	M24-150L
JSC-9000-SB	630	630	120	6000	9000	3~5	M24-150L

## SD 型氣墊式避震器

### 特性：

- 氣壓式防振裝置，符合JISD-4101氣墊耐壓試驗標準。
- 自然頻率3Hz~5Hz，最大使用壓力4.5 kg/cm<sup>2</sup>。
- 本體採用Neoprene Rubber，一體成型氣密性佳。
- 防振效果極高，一般設備效率可達97%以上。
- 荷重範圍 50~300 kg。



### 主要用途：

- AOI量測設備、儀器花崗石平台、空壓機、冰水主機、泵浦。

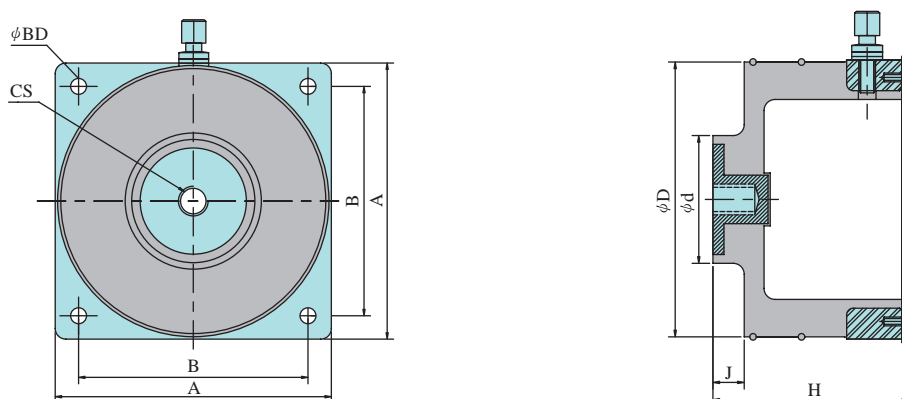
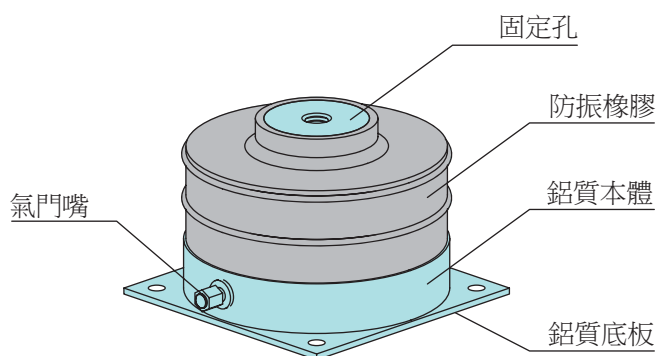

型號	尺寸 (mm)							荷重 (Kgs)		固定螺栓 CS
	A	B	H	$\phi D$	$\phi d$	J	$\phi BD$	Min	Max	
JSC-50-SD	76	60	64	74	26	13	7	30	50	M10-40L
JSC-150-SD	110	89	88	106	48	13	7	60	150	M12-50L
JSC-300-SD	130	108	88	124	58	13	8	150	210	M12-50L

## SE 型氣墊式避震器

### 特性：

- JSC-SE 氣墊係利用空氣防振，可有效消除震動，防振效率高。
- 裝有機械式高度調整閥，荷重變更時可自動調整水平，精度 $\pm 0.02$ 。
- 按裝簡單，可依設備重量搭配數量。
- 緊急洩氣閥設計，可保護荷重變更時橡膠薄膜的壽命。



### 主要用途：

- AOI 量測設備、儀器花崗石平台、輪廓形制狀測定儀、顯微鏡硬度計、半導體檢查裝置、光學實驗設備、電子實驗儀器及其他精密設備。

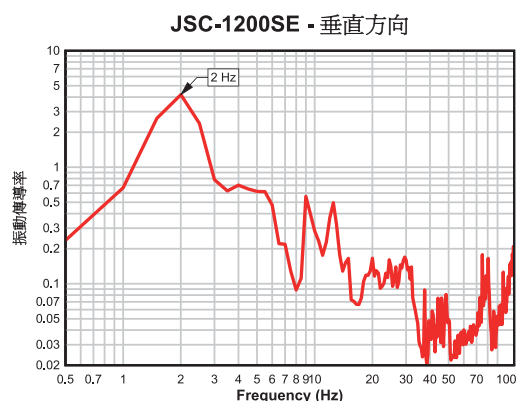
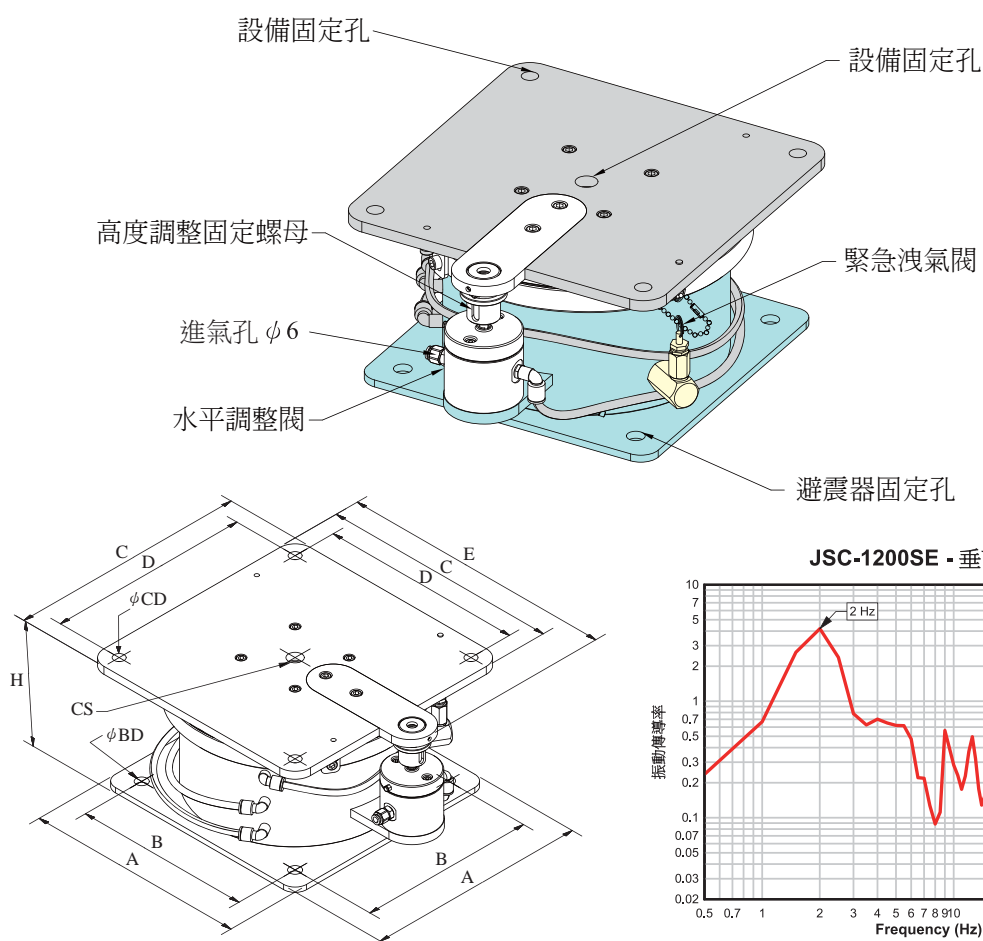

型號	尺寸 (mm)									荷重能力 Kgs
	A	B	C	D	E	H	CS	$\phi$ CD	$\phi$ BD	
JSC-200-SE	140	115	160	135	202	147	M10	9	11	100~220
JSC-400-SE	160	125	190	150	237	147	M12	12	12	200~480
JSC-700-SE	200	160	220	180	267	147	M12	12	12	400~720
JSC-1200-SE	250	200	270	230	318	147	M16	14	14	900~1250
JSC-2000-SE	350	300	380	340	425	147	M16	14	14	1200~2500

## SED 型氣墊式避震器

### 特性：

- JSC-SED 氣墊係利用空氣防振，可有效消除震動，防振效率高。
- 裝有機械式高度調整閥，荷重變更時可自動調整水平，精度 $\pm 0.02$ 。
- 按裝簡單，可依設備重量搭配數量。
- 緊急洩氣閥設計，可保護荷重變更時橡膠薄膜的壽命。



### 主要用途：

- AOI 量測設備、儀器花崗石平台、輪廓形制狀測定儀、顯微鏡硬度計、半導體檢查裝置、光學實驗設備、電子實驗儀器及其他精密設備。

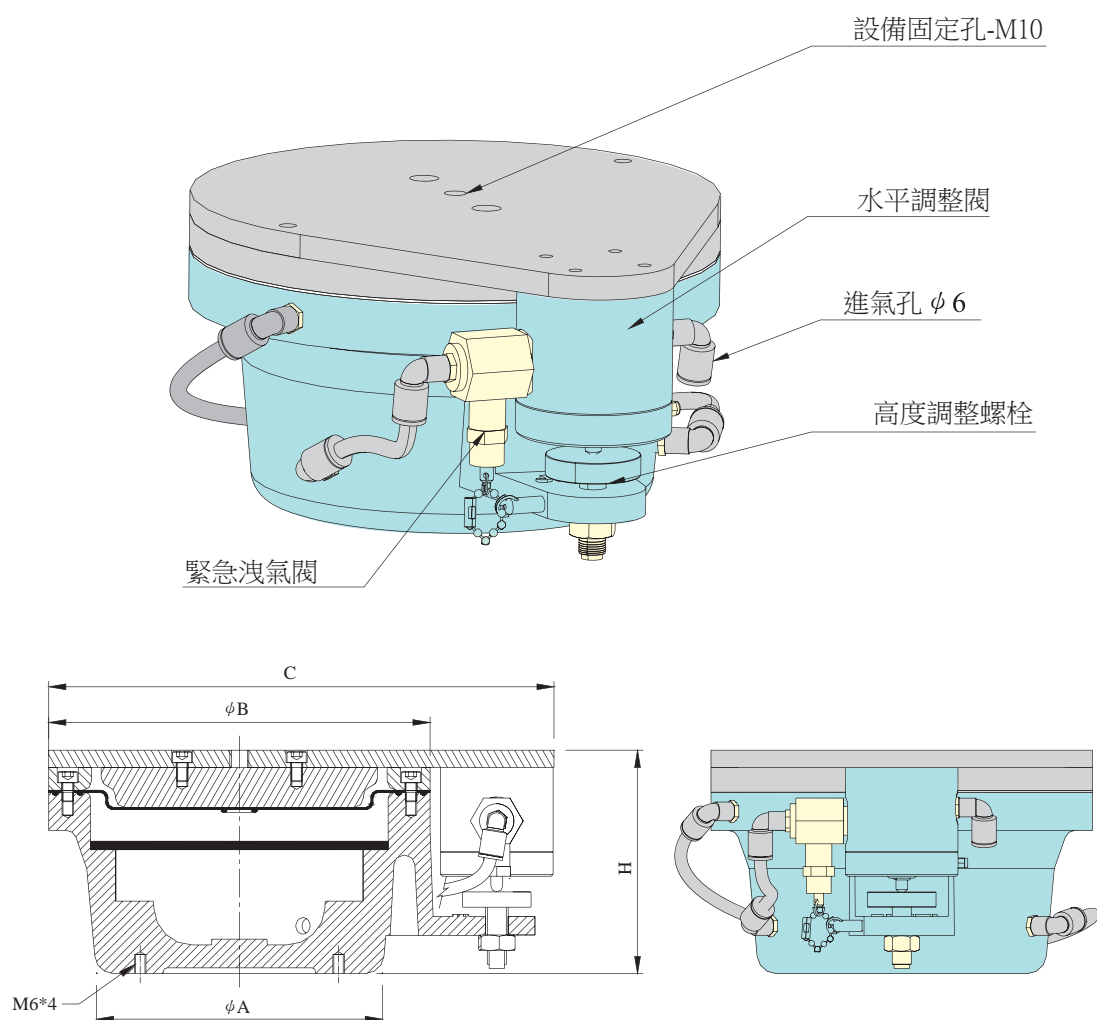

型號	尺寸 (mm)				荷重能力 Kgs
	$\phi A$	$\phi B$	C	H	
JSC-750-SED	150	200	265	117	600~750

## SEK 型氣墊式避震器

### 特性：

- JSC-SEK 氣墊係利用空氣防振，可有效消除震動，防振效率高。
- 裝有機械式高度調整閥，荷重變更時可自動調整水平，精度 $\pm 0.2\text{mm}$ 。
- 按裝簡單，可依設備重量搭配數量。
- 避震器最低自然頻率 $2.5\text{Hz}$ 。
- 氣囊高度限制設計，避免失重時氣囊產生破裂。



### 主要用途：

- AOI 量測設備、儀器花崗石平台、輪廓形制狀測定儀、顯微鏡硬度計、半導體檢查裝置、光學實驗設備、電子實驗儀器及其他精密設備。

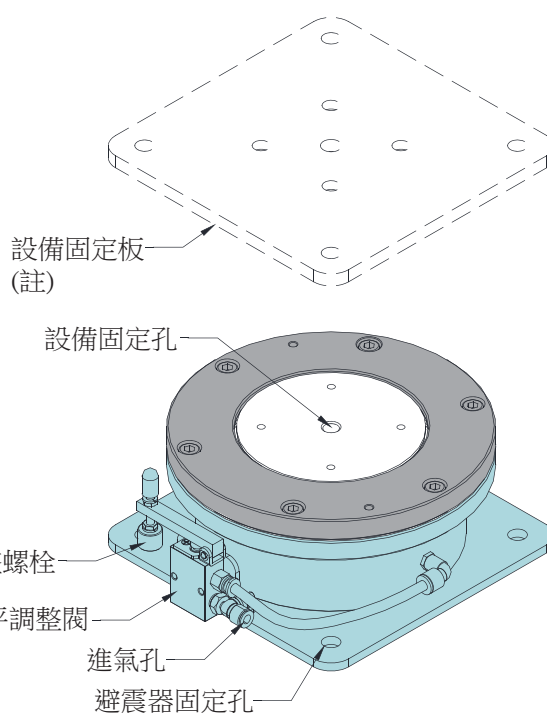
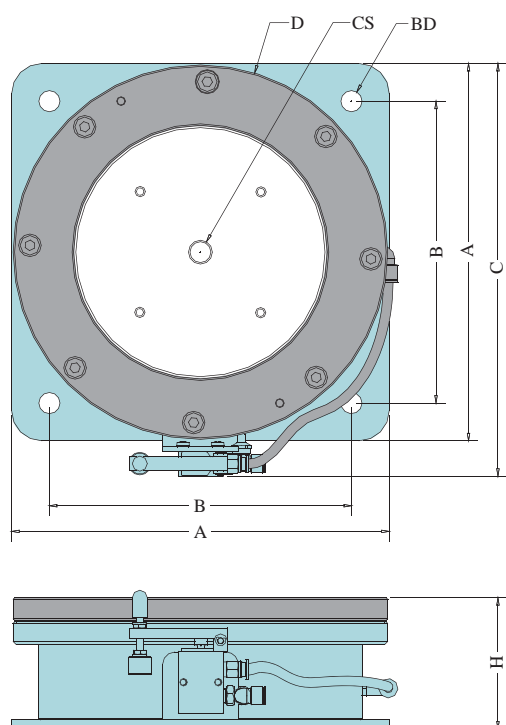

註：鐵板客戶自行提供。

型號	尺寸 (mm)							荷重能力 (Kgs)
	A	B	C	D	H	CS	BD	
JSC-150-SEK	140	115	166	114	88	M10	9	50~180
JSC-400-SEK	170	135	195	174	88	M12	12	200~480
JSC-700-SEK	200	160	225	200	88	M12	12	400~720
JSC-1200-SEK	250	200	275	248	88	M16	14	900~1250

## SK 型氣墊式避震器

### 特性：

- 氣壓式防振裝置，配合模組阻尼筒設計。
- 適用於衝擊振動之消除，高速沖床專用。
- 鋼製本體，碰撞事故發生時安全性高。
- 低自然頻率值設計，防振效果佳。
- 使用Neoprene Rubber材質，耐候性佳使用壽命長。
- 防油帽設計，具抗油性可防止一般油污腐蝕。
- 內部設計阻尼機構可有效避免共振現象。
- 自然頻率3Hz~5Hz，最大使用壓力4.5 Kg/cm<sup>2</sup>，阻尼係數0.1~0.2。
- 符合JISD-4101 氣墊耐壓試驗標準。

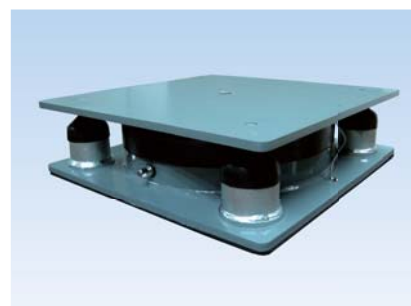

### 主要用途：

- 沖床、往復式空壓機、油壓裁斷機、剪床、洗濯機。

衰減時間波形

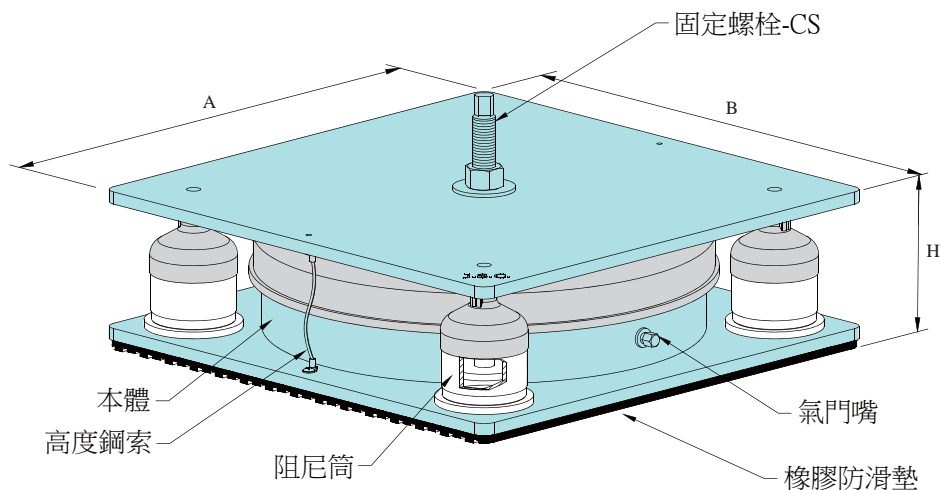
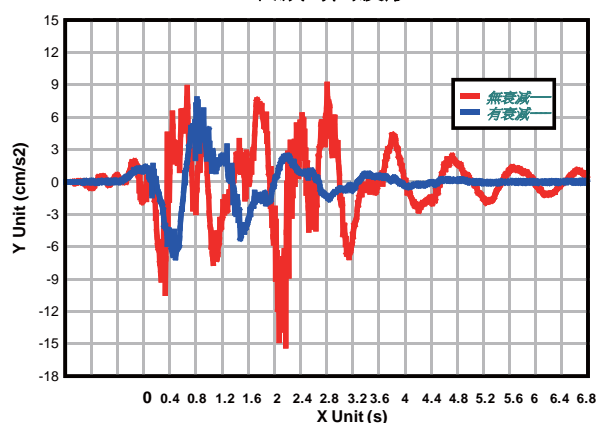

型號	尺寸 (mm)			荷重 (Kgs)		自然頻率 (Hz)	固定螺栓 CS*L
	A	B	H	Min	Max		
JSC-1200-SK	300	300	120	900	1200	3~5	M16-110L
JSC-1600-SK	350	350	120	1200	1600	3~5	M16-110L
JSC-2000-SK	380	380	120	1600	2000	3~5	M16-110L
JSC-3500-SK	500	500	120	2800	3500	3~5	M20-150L
JSC-6000-SK	575	575	120	3500	6000	3~5	M24-150L
JSC-9000-SK	630	630	120	6000	9000	3~5	M24-150L



## JT 型桌上型除振台

### 特性：

- 桌上型除振台係利用空氣防振原理，可有效消除震動，防振效率高。
- JT除振台，採薄型設計安置攜帶方便。
- 具低自然頻率特性，能自動調整水平，外殼不銹鋼板設計，外觀整潔防振功能強。
- 裝有三個高度調整閥，荷重變更時可自動調整水平。
- 手動充氣機型，一次充氣可維持一個月左右。
- 側向高度調整，方便調整水平。

### 主要用途：

- 表面粗度儀、輪廓形狀測定儀、顯微鏡硬度計、半導體檢查裝置、光學實驗設備、電子實驗儀器及其他精密設備。

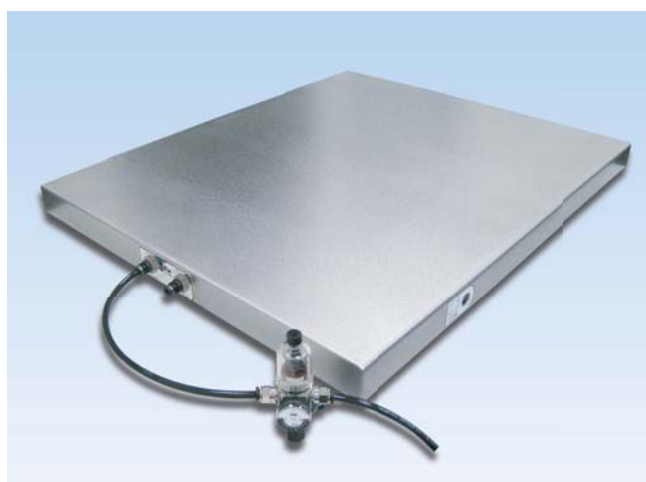

規格表										
型號	JT0403A	JT0405A	JT0605A	JT0705A	JT0806A	JT0403M	JT0405M	JT0605M	JT0705M	JT0806M
長*寬 (mm)	400*300	400*500	600*500	700*500	800*600	400*300	400*500	600*500	700*500	800*600
高 (mm)	62±3	58±3				62±3	58±3			
製品重量	17 Kg	22 Kg	32 Kg	37 Kg	48 Kg	15Kg	22 Kg	32Kg	37 Kg	48 Kg
水平調整 方式	自動					手動				
自然頻率	Vertical:<2.5Hz ;Horizontal:<2.5 Hz at maximum load									
台面材質	SUS 304									
附屬品	A Type : 1.PU空壓管 6*3M 2.空氣定壓過濾器									
最大荷重	90Kg	120 Kg& 300 Kg				90Kg	120 Kg& 300 Kg			

## JTL 型水平調整裝置

### 特性：

- 水平調整裝置係利用空氣防振，可有效消除震動，防振效率高。
- 具低自然頻率特性。
- 外裝有高度調整閥，荷重變更時可自動調整水平。
- 按裝簡單，可依設備重量搭配數量。



### 主要用途：

- 表面粗度儀、輪廓形制狀測定儀、顯微鏡硬度計、半導體檢查裝置、光學實驗設備、電子實驗儀器及其它精密設備。

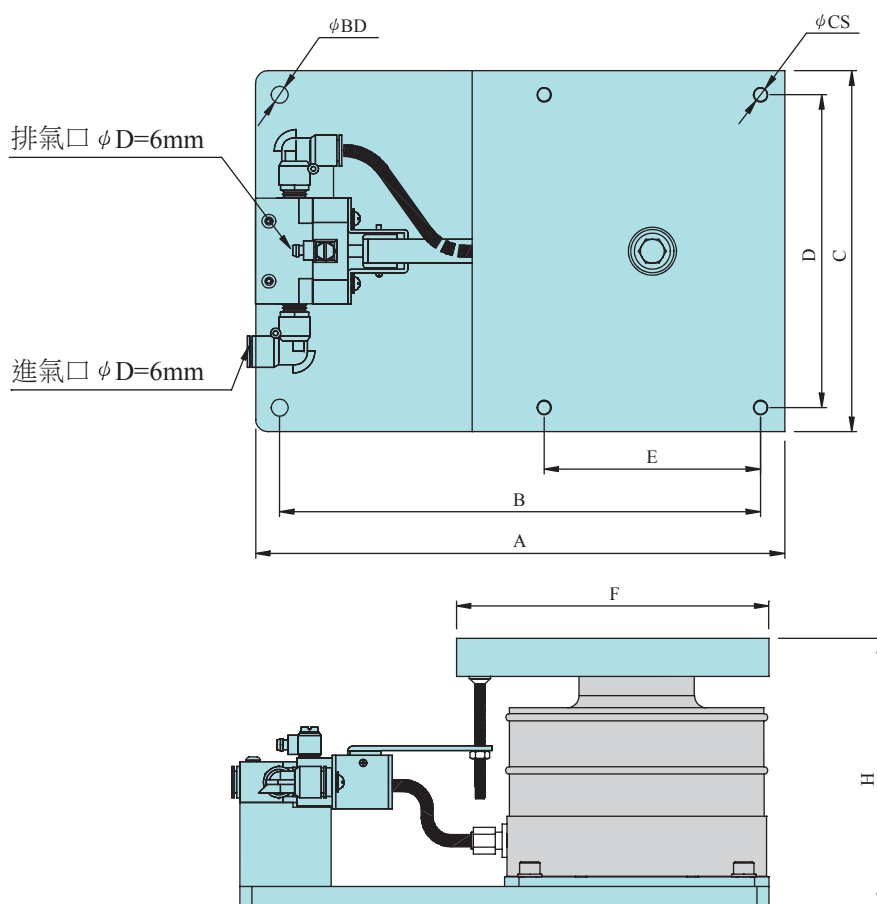

型號	尺寸 (mm)									荷重能力 Kgs
	A	B	C	D	E	F	φ BD	φ CS	H	
JTL-050	200	180	80	60	60	120	7	6.5	87	40~60
JTL-150	220	200	150	130	90	130	7	6.5	112	60~150
JTL-300	250	230	180	160	110	160	7	6.5	112	150~210
JTL-700	300	260	170	130	160	220	11	10.5	138	400~700
JTL-1200	390	360	250	200	200	280	11	10.5	138	700~1200
JTL-2000	500	*	350	300	300	390	*	10.5	138	1200~2000

\*孔位尺寸可依客戶尺寸需求製作

## JT-T 型除振桌

### 特性：

- JT-T型除振桌係利用薄膜式氣囊防振，可有效消除震動，防振效率高。
- JT-T型除振桌板蜂槽蕊結構强度高。
- JT-T型除振桌，具低自然頻率特性。能自動調整水平，桌板不銹鋼板設計，外觀整潔防振功能強。
- 桌板攻牙孔設計方便儀器固定。
- 裝有三個高度調整閥，荷重變更時可自動調整水平。

### 主要用途：

- 表面粗度儀、輪廓形狀測定儀、顯微鏡硬度計、半導體檢查裝置、光學實驗設備、電子實驗儀器及其它精密設備。

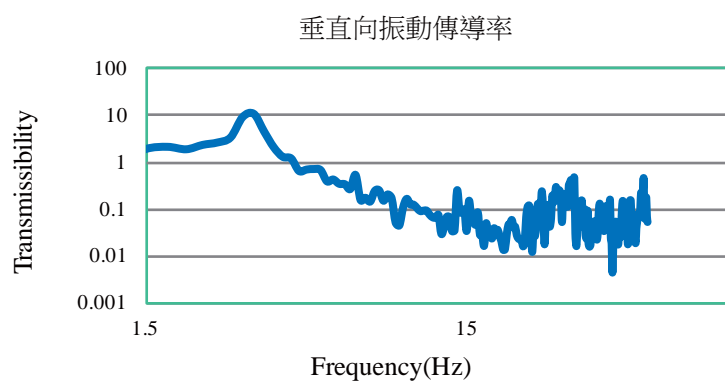

過濾調壓閥

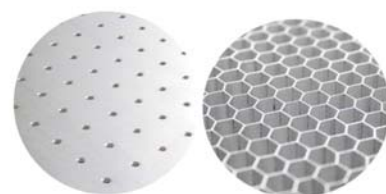

SUS 材質&M6攻牙  
蜂槽蕊面板

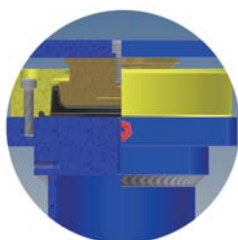

薄膜式氣囊



移動輪&固定腳座

# JT-T 型除振桌

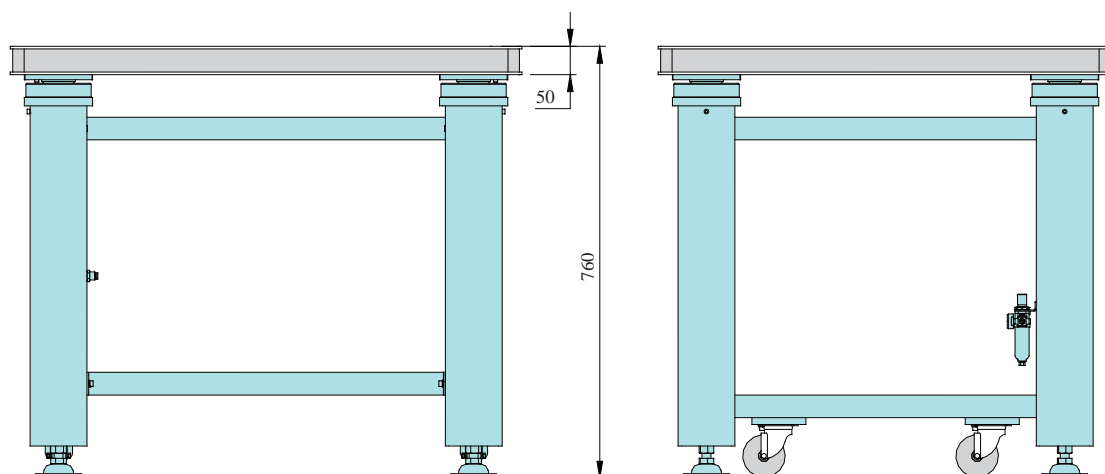
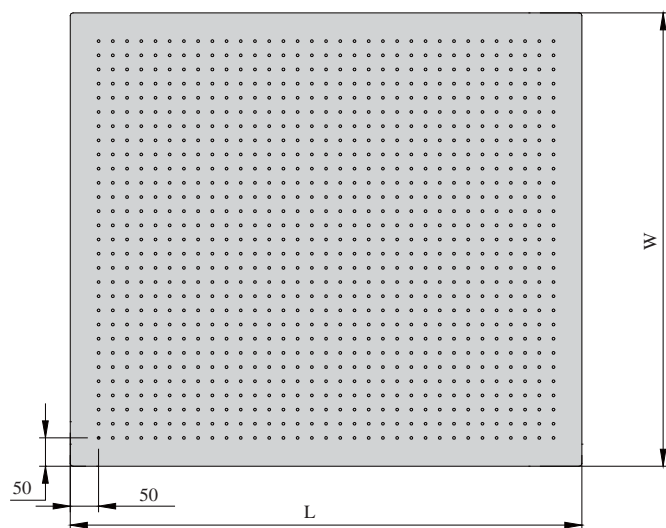

規格表				
型號	JT-0908-T	JT-1008-T	JT-1208-T	JT-1508-T
長*寬 (mm)	L900*W800	L1000*W800	L1200*W800	L1500*W800
高 (mm)	760±20			
水平調整方式	自動調整水平±0.025mm & 回復穩定時間<1.5s			
自然頻率	<3.5 Hz			
台面材質	SUS 304			
附屬品	1.PU空壓管 φ6*3M    2.空氣定壓過濾器			
最大荷重	300 Kg			

## JCM-1 型鋼索式避震器

### 特性：

- 非線性阻尼設計，鋼索式避震器採用特殊結構設計，鋼索材質耐候性極佳並適用於各種環境。
- 適應各種惡劣環境(耐油、抗鹽霧、工作溫域寬(-70°C ~ +200°C)、不老化、非線性、各種運轉條件(包括起動加速)無明顯共振現象出現的優點。
- 外型輕巧堅固，安裝容易；適用於防振要求高且震動環境嚴苛的隔震，以及有衝擊震動隔絕需求的設備及環境。



### 主要用途：

- 船用、防火和通信設備。

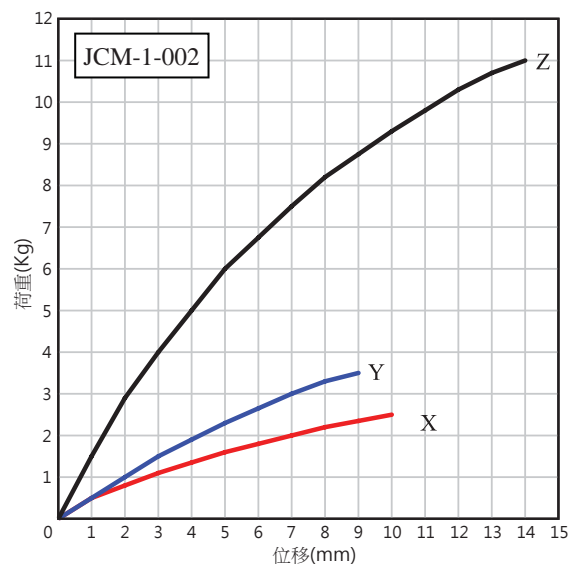
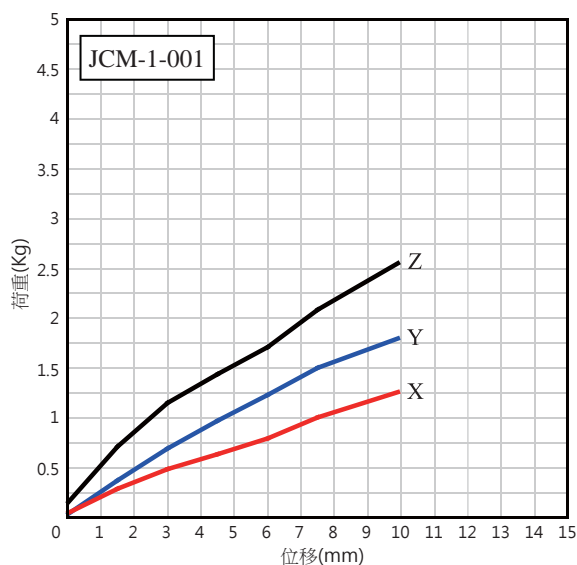
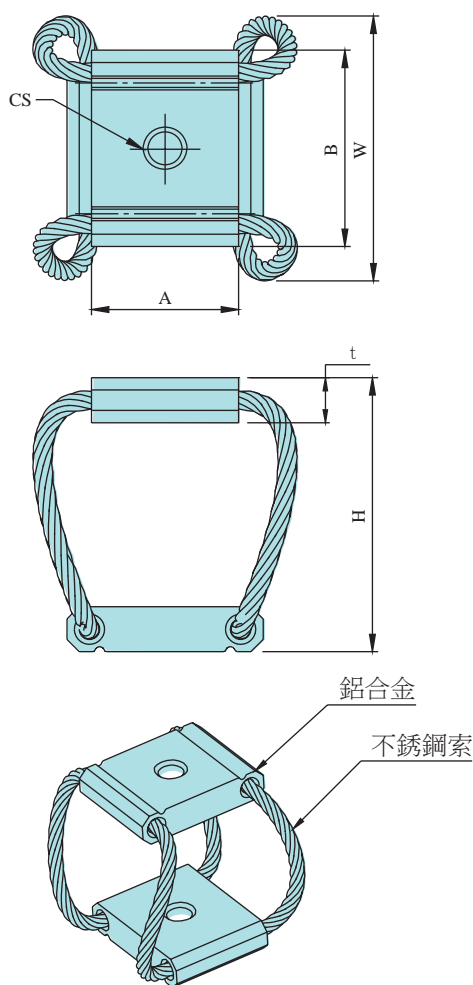

型號	尺寸 (mm)						荷重能力 Kgs
	A	B	W	t	H	CS	
JCM-1-001	12	16.5	26	4	21	M5	1~2
JCM-1-002	18	24	36	5.5	31	M5	2~4

# JCM 型鋼索式避震器

## 特性：

- 任意方向承受彈性變形。
- 多方向隔振、緩衝。
- 具有高抗蝕能力和產品使用壽命長。
- 安裝方便適用多種安裝方式。
- 非線性阻尼設計。

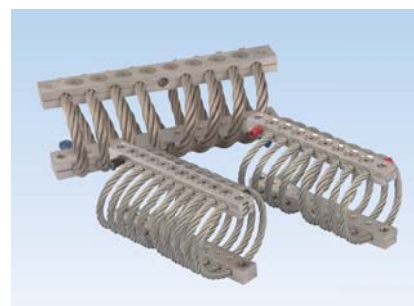

## 主要用途：

- 船用、防火和通信設備。
- 車輛運輸上的運用。
- 電動機/發電機組。
- 惡劣環境下之設備。

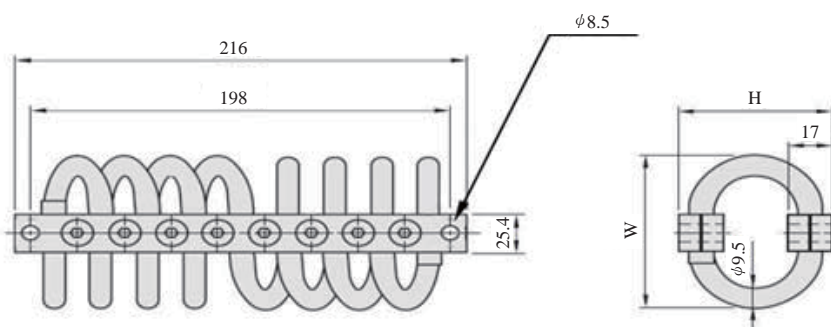

使用方式

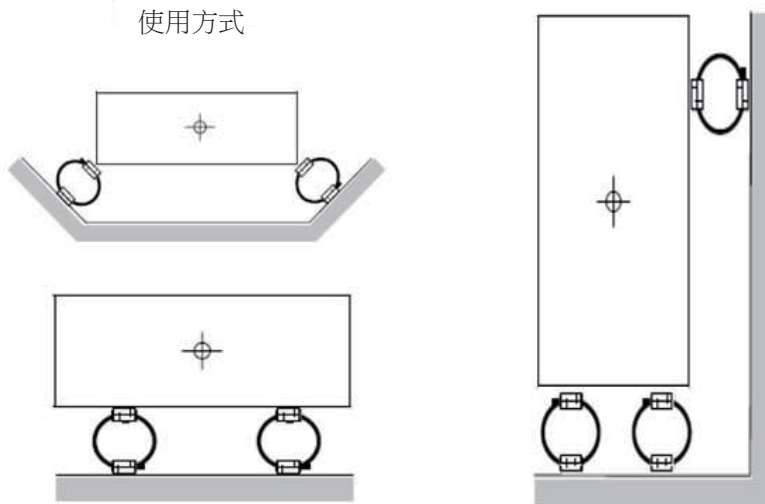

型號	尺寸(mm)		使用荷重 kg	彈性係數 kg/mm
	H	W		
JCM-0616-8-1	65	85	120~200	40.2
JCM-0616-8-2	76	102	80~120	20.1
JCM-0616-8-3	120	138	20~40	4.9

## JSC 氣墊式避震器性能試驗

### 耐久試驗：

依JISD-4101-1960氣墊式避震器橡膠耐壓測試標準試驗，此測試標準是將氣墊式避震器，保持於設計標準高度；將避震器內部壓力增加至使用最大內壓的2.5倍，放置三分鐘，再檢查避震器各部狀況如下圖所示。

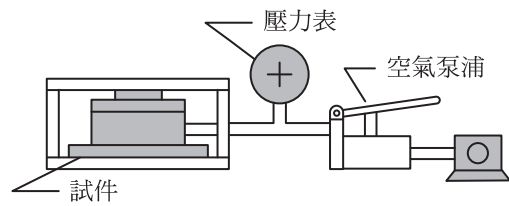

氣墊式避震器  
橡膠耐壓試驗系統圖

### 試驗結果：

以上圖所示之試驗裝置，保持避震器試件高度110mm，內部壓力提高至11.5Kg/cm<sup>2</sup>，放置三分鐘；檢查各部狀況，除橡膠部份因受內壓膨脹外，各部未異常。

### 破壞試驗：

依據破壞試驗標準將氣墊式避震器，保持於設計標準高度110mm；慢慢增加氣墊內部壓力至破壞為止，測試其最大破壞壓力。但測試壓力若超過使用最大壓力5倍，就不需要繼續增壓使其破壞。

### 試驗結果：

與壓力試驗同樣保持避震器標準高度110mm，加內壓至22.5Kg/cm<sup>2</sup>，各型式避震器皆未產生破壞。

### 疲勞試驗：

將氣墊式避震器，保持最大使用內壓4.5Kg/cm<sup>2</sup>，保持設計標準高度110mm；以使用最大伸長及常用最大壓縮為行程；給予反覆伸縮，檢驗氣墊式避震器各部狀況。

### 試驗結果：

將氣墊式避震器，使用最大內壓4.5Kg/cm<sup>2</sup>，保持於設計標準高度110mm；反覆伸縮頻率為7Hz給予反覆伸縮，反覆次數為106次，行程: ±10mm，各型式避震器皆未產生破壞。

Spring rate of air mounts

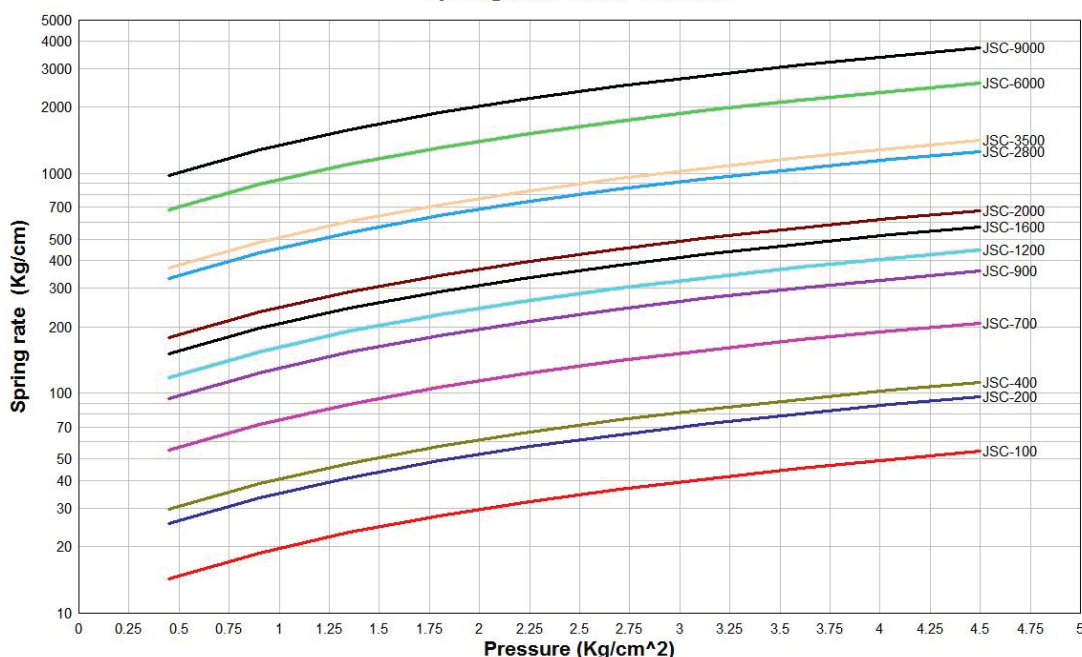



中 壢 廠

## 兆山辰精密科技股份有限公司 JSC Scientific Controls Co., Ltd.

總 公 司：台北市內湖區瑞光路358巷30弄8號7樓  
電話：(02) 8751-8115 傳真：(02) 8751-3115  
台中分公司：台中市西區東興路3段160號10F之5  
電話：(04) 2327-3181 傳真：(04) 2327-3298  
高雄分公司：高雄市三民區德山街30巷1號  
電話：(07) 396-3080 傳真：(07) 396-3070  
中 壢 廠：中壢市中壢工業區東園二路4號  
電話：(03) 462-1888 傳真：(03) 452-6822

兆山辰科技(深圳)有限公司

地 址：深圳市寶安區福永街道懷德翠崗工業園五區第46棟4樓  
電 話：(0755) 2959-5740 傳真：(0755) 2959-5743

上海分公司

地 址：上海嘉定區金沙路75號608室(泰宸匯金商務樓)  
電 話：(021) 5953-1398 傳真：(021) 5953-1399

[http : //www.jsc.com.tw](http://www.jsc.com.tw)

Email : [jsc@jsc.com.tw](mailto:jsc@jsc.com.tw)